

Materialliste

- 4 Fussteile
- 8 Verbindungsrohre
- 4 Ringrohre ohne Flansch
- 4 Ringrohre mit Flansch
- 104 Federn
- 1 Sprungmatte
- 1 Randabdeckung

Schritt 1

Alle Teile wie in Abb. 1 auslegen.

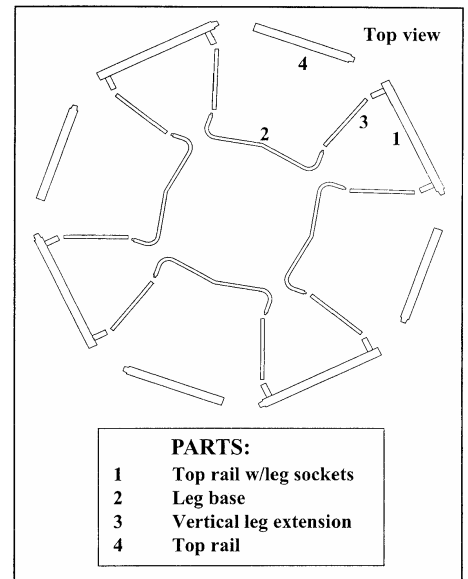

FIGURE 1

Schritt 2

Alle 8 Verbindungsrohre auf die Fussteile stecken.
Abb. 2

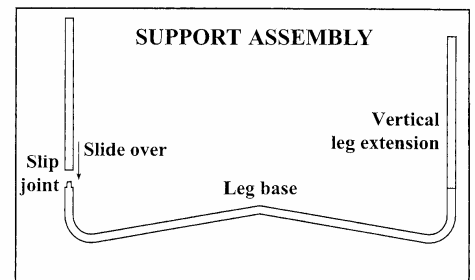

FIGURE 2

Schritt 3

Am einfachsten geht's zu zweit.
Ein Ringrohr mit Flansch auf das erste Fuss-Verbindungsrohr stecken. Dann den zweiten Flansch auf das nächste Fuss-Verbindungsrohr stecken. In dieser Weise rundherum weiterfahren.

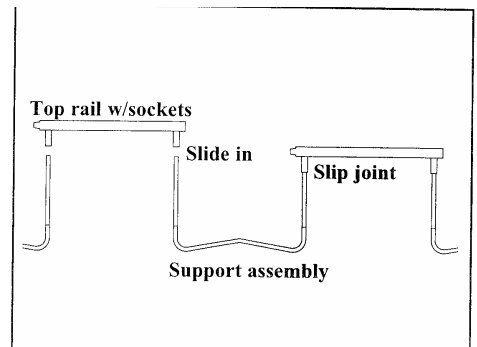

FIGURE 3

Schritt 4

Nun die verbleibenden 4 Ringrohre ohne Flansch einfahren. Das Ringrohr muss ganz geschlossen sein.

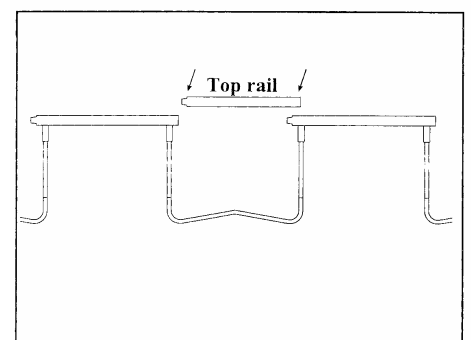

FIGURE 4

Schritt 5

Vorsicht beim Einhängen der Federn. Handschuhe tragen oder zweite Feder zur Unterstützung beim einhängen verwenden. Bei Nässe Vorsicht erhebliche Verletzungsgefahr, wenn die Feder aus der Hand rutscht. Beim Ziehen immer am anderen Ende der Feder ziehen, damit die Feder nicht überdehnt wird. Darauf achten, dass die V-Haken an der Sprungmatte nicht verdreht sind, sondern schön in der Lasche liegen.

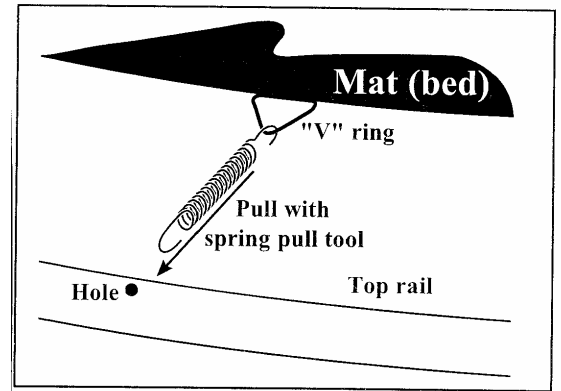

FIGURE 5

Schritt 6

Die Matte in die Mitte auf den Boden legen. Die Sprungmatte muss gleichmässig mit den Federn gespannt werden. Dazu den Kreis mindestens vierteln (12 / 3 / 6 / 9) Abb. 6, besser noch in 8 Segmente aufteilen. Es ist hilfreich, wenn farbiges Klebeband zur Kennzeichnung der Einhängeschlitze und der V-Haken an der Sprungmatte verwendet wird. Nun von jedem gekennzeichneten V-Haken eine Feder zu einem gekennzeichneten Einhängeschlitz spannen.

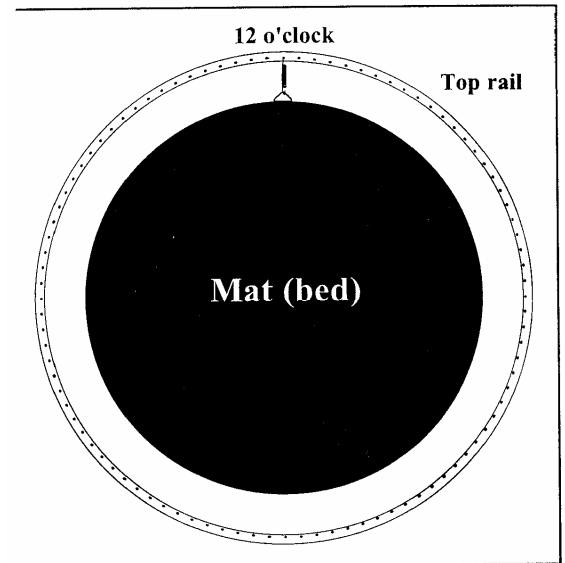

FIGURE 6

Schritt 7

Ganz regelmässig weiter aufbauen. Rundherum in jedem Abschnitt jeweils nur zwei Federn einhängen. Auf diese Art und Weise weiterfahren bis alle Federn eingehängt sind.

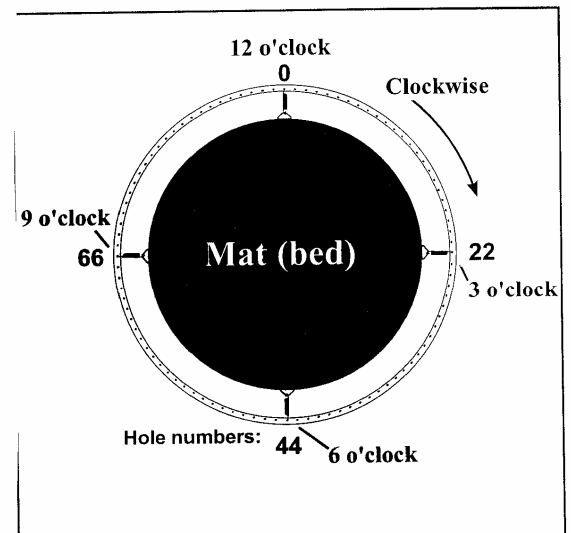

FIGURE 7

Schritt 8

Die Randabdeckung auf die Federn legen und rundherum mit den Befestigungslaschen locker festmachen. Die Randabdeckung nicht zu fest anziehen, so dass sie sich noch leicht bewegen kann.

Vorsichtig und respektvoll mit dem Springen beginnen. Wir wünschen Ihnen viele Stunden Spass bei Sport und Spiel auf Ihrem Trampolin.